

GEBRAUCHSANWEISUNG / INSTRUCTION MANUAL





Lesen Sie bitte diese Gebrauchsanweisung aufmerksam durch und beachten Sie die darin enthaltenen Sicherheits- und Warnhinweise, bevor Sie den Staubsauger in Betrieb nehmen.

Vielen Dank, dass Sie sich für einen **SEBO** entschieden haben. Wir sind sicher, dass Sie viel Freude an diesem Gerät haben werden. Für Ihre Hinweise und Wünsche stehen wir Ihnen gerne unter www.sebo.de zur Verfügung.

Ihr neuer **SEBO** ist ein hochwertiges, langlebiges und innovatives Produkt, das nach neuester Technologie in Deutschland entwickelt und gefertigt wird. Seine effiziente Saugleistung und sein serienmäßig integriertes dreistufiges Filtrationssystem bieten Ihnen außergewöhnlich hohe Standards. Erleben Sie selbst das professionelle Saugerlebnis!

1. Sicherheitshinweise

Die Gebrauchsanweisung bitte gut aufbewahren. Wird der Staubsauger an Dritte weitergegeben, muss unbedingt die Gebrauchsanweisung mit übergeben werden.

Die Benutzung des Gerätes geschieht auf eigene Verantwortung. Der Hersteller haftet nicht für Schäden, die durch falsche Bedienung oder nicht bestimmungsgemäßen Gebrauch verursacht werden.



Das Gerät darf nur mit original SEBO Filtertüten und original SEBO Ersatz- und Verschleißteilen betrieben werden. Nur die Verwendung von Originalteilen für dieses Produkt berechtigt zu Garantieleistungen und gewährleistet die Betriebssicherheit des Gerätes.

- Dieses Gerät kann von Kindern ab 8 Jahren und darüber und von Personen mit verringerten physischen, sensorischen oder mentalen Fähigkeiten oder Mangel an Erfahrung und/oder Wissen benutzt werden, wenn sie beaufsichtigt werden oder bezüglich des sicheren Gebrauchs des Gerätes unterwiesen wurden und die daraus resultierenden Gefahren verstanden haben. Kinder dürfen nicht mit dem Gerät spielen. Reinigung und Benutzerwartung dürfen nicht durch Kinder ohne Beaufsichtigung durchgeführt werden.
- Niemals bei angeschlossenem oder laufendem Gerät an die Bürste/ Pflegepad der SEBO Elektroteppichbürste*, SEBO PT-C*, SEBO TT-C* und SEBO DISCO* fassen! Es besteht Verletzungsgefahr durch Einklemmung. Zur Benutzung der Elektroteppichbürste*/ des SEBO DISCO* achten Sie bitte unbedingt auf die Sicherheitshinweise in der separaten Gebrauchsanweisung.
- Menschen oder Tiere nicht ab- bzw. aufsaugen.
- Nur zur Reinigung trockener Flächen, nichts Glühendes oder Heißes aufsaugen.
- Keine leicht entflammaren, explosiven und gesundheits-schädlichen Stoffe oder Gase aufsaugen.
- Elektrisches Gerät vor Wasser, Feuchtigkeit und Hitzequellen schützen. Das Gerät ist nicht für den Betrieb im Freien geeignet.
- Im Elektroschlauch* sind elektrische Bauteile, deshalb den Schlauch nicht in Wasser tauchen, regelmäßig auf Beschädigungen prüfen und beschädigten Schlauch nicht weiter verwenden.
- Führen Sie keine selbstständigen Reparaturen am Elektroschlauch durch, da es sich hier um ein sicherheitsrelevantes Bauteil handelt. Ein beschädigter Elektroschlauch kann Auswirkungen auf die Funktionalität Ihres Staubsaugers haben. Eine Reparatur darf ausschließlich durch den Hersteller, seinen Kundendienst oder von qualifiziertem Servicepersonal durchgeführt werden.
- Den Staubsauger nur gemäß der Anschlusswerte des Typenschildes anschließen und betreiben. (Das Typenschild befindet sich auf der Unterseite des Gerätes oberhalb der Entriegelungstaste für das Öffnen des Deckels.)
- Das Gerät niemals ohne Filtertüte bzw. Filter benutzen. Ein Gerät mit Defekten nicht anschließen.
- Vor allen Arbeiten am Gerät:
- Erst das Gerät ausschalten und den Netzstecker ziehen.



Reparaturen und Ersatzteileaustausch am Staubsauger dürfen nur von Fachkräften ausgeführt werden.

- Nach der Benutzung des Gerätes den Staubsauger ausschalten und den Netzstecker ziehen.
- Wenn die Netzanschlussleitung dieses Gerätes beschädigt wird, muss sie durch den Hersteller oder seinem Kundendienst oder von einer ähnlich qualifizierten Person ersetzt werden, um Gefährdungen zu vermeiden.

* Je nach Modell.

2. Hinweis zur Entsorgung



Sie können dieses Gerät kostenlos an jeder öffentlichen Sammelstelle abgeben. Weitere Informationen erhalten Sie durch Ihre Kommune.



Please read these instructions carefully before using the machine.

Thank you for choosing SEBO. We are sure that you will enjoy using your new SEBO vacuum cleaner. We listen to our customers and if you have any suggestions, please contact us at www.sebo.co.uk.

Your new **SEBO** is a high quality, reliable, innovative product that has been developed and made in Germany with the most modern technology. The triple micro filter system and effective cleaning power give you the highest standards of cleanliness for your home.

1. Safety Instructions

Please save these instructions. If you pass this vacuum to a third party, please pass these on as well. The use of the machine is at your own risk. The manufacturer/ supplier is not liable for any injury or damage caused by incorrect usage of the machine.



This machine should only be operated with genuine SEBO filter bags, filters and replacement parts. The use of non-genuine parts will waive the warranty for this product and could pose a serious safety risk.

- This appliance can be used by children aged from 8 years and above and persons with reduced physical, sensory or mental capabilities or lack of experience and knowledge if they are given supervision or instruction concerning use of the appliance in a safe way and understand the hazards involved. Children should not play with the appliance. Cleaning and user maintenance should not be done by children without strict supervision.
- If your SEBO vacuum cleaner has a powered brush, a SEBO PT-C turbo brush, a SEBO TT-C turbo brush or a SEBO DISCO, please do not touch the brush/pad when it is turning as this will cause a risk of injury to the fingers.
- Do not use with a damaged cable.
- Do not run over the cable.
- Do not expose to liquid or moisture.
- Do not use outdoors or on inappropriate surfaces, e.g. stone or concrete.
- Do not use in the presence of flammable, explosive or harmful materials and gases.
- Do not pick up hot material, such as fire ash.
- Do not touch the brush roller* while the machine is plugged in.
- Do not use the machine without a bag.
- Do not re-use the bag.
- Do not wash filters.
- Always turn off and unplug the machine before undertaking maintenance.
- Do not use a damaged hose.
- The electrical hose and handle contain electrical parts. Do not expose them to water. Inspect the hose frequently for damage.
- Do not attempt to repair the electric hose yourself as this is a safety-related component. A damaged electrical hose may have an impact on the functionality of your vacuum cleaner. A repair may be performed exclusively by the manufacturer or by an authorized SEBO service representative.
- Use your SEBO vacuum cleaner only at the voltage stated on the type plate, which can be found in the handle recess of the machine.
- If the cable is damaged it must be replaced with a genuine SEBO part. For safety reasons this must be done by a SEBO service representative or an authorized Service technician.



All repairs should be performed by an authorized SEBO service representative.

- If the machine shuts down, be sure to turn off the machine and unplug it before troubleshooting.
- Always turn off and unplug the machine when it is not in use.
- For using the power head* please read the safety instructions, which you can find in a separate instruction manual.
- For use of a power head* or SEBO DISCO polisher* please read the safety instructions, which you can find in separate instruction manual.

* Depending on model.

2. Note on disposal



For disposal of used appliances, please follow the advice of your local authority.

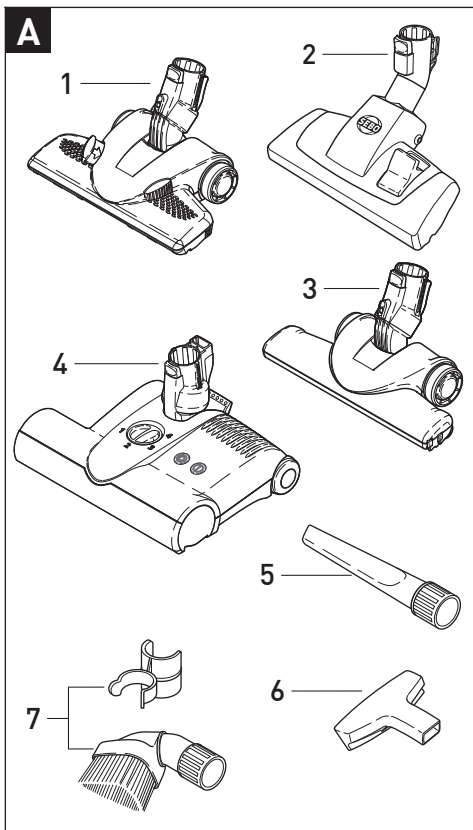

A Zubehör*

- 1 7260 GS SEBO KOMBI*
- 2 6735 Kombibodendüse*
- 3 7200 GS SEBO PARQUET*
- 4 6470 ER Elektroteppichbürste ET-1*
- 5 1092 gs Fugendüse
- 6 6627 gs Polsterdüse
- 7 6728 ER Möbelpinsel mit Clip*

B Sonderzubehör*

- 8 6780 ER Turbobürste SEBO TT-C
- 9 6179 ER Polsterturbobürste SEBO PT-C
- 10 1496 gs Heizkörperpinsel
- 11 1090 gs Flachpolsterdüse
- 12 1325 gs Wand- und Polsterdüse

C Service-Teile

- 13 6629 ER Ultra-Bag™ Filtertüte
- 15 6191 ER Hospital-Grade-Filter
- 6696 ER Microfilter-Box, inkl.:
1xMicrofilter K (Pos.14),
1xMicro-Hygiene-Filter K (Pos.17)
- 6695 ER Service-Box K, inkl.:
8xUltra-Bag™ Filtertüten (Pos.13),
1xHospital-Grade-Filter (Pos.15),
1xMicro-Hygiene-Filter K (Pos.17)
- 6431 ER HEPA-Box K, inkl.:
8xUltra-Bag™ Filtertüten (Pos.13),
1xHEPA-Filter (Pos.16),
1xMicro-Hygiene-Filter K (Pos.17)

- 18 6047 ER Airbelt Stoßschutz

* Je nach Modell.

A Attachments*

- 1 7260 GS SEBO Deluxe Kombi Floor Head*
- 2 6735 Standard Kombi Floor Head*
- 3 7200 GS SEBO Deluxe Parquet Brush*
- 4 6470 ER Power head ET-1*
- 5 1092 gs Crevice nozzle
- 6 6627 gs Upholstery nozzle
- 7 6728 ER Dusting brush with Clamp*

B Optional Attachments*

- 8 6780 ER Floor Turbo Brush SEBO TT-C
- 9 6179 ER Stairs & Upholstery Turbo Brush
- 10 1496 gs Radiator Brush
- 11 1090 gs Special Upholstery Nozzle
- 12 1325 gs Floor and Wall Brush

C Service Parts

- 13 6629 ER Ultra-Bag™ Paper Bag
- 15 6191 ER Hospital-Grade-Filter
- 6696 ER Microfilter-Box, incl.:
1xMicrofilter K (Pos.14),
1xMicro-Hygiene-Filter K (Pos.17)
- 6695 ER Service-Box K, incl.:
8xUltra-Bag™ Filter bag (Pos.13)
1xHospital-Grade-Filter (Pos.15)
1xMicro-Hygiene-Filter K (Pos.17)

- 18 6047 ER Airbelt bumper

* Depending on model.

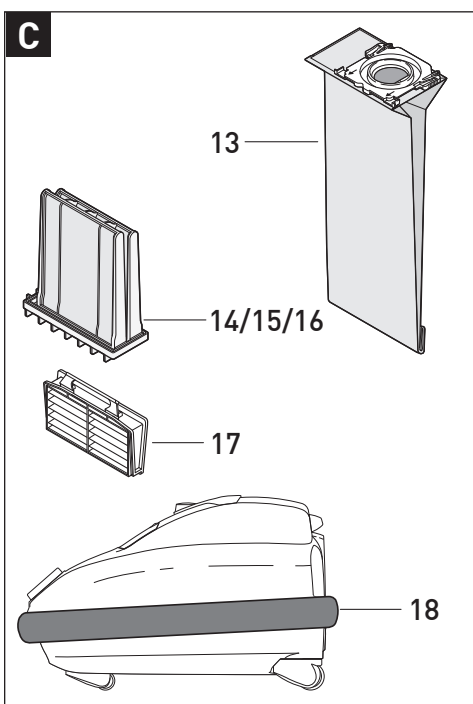
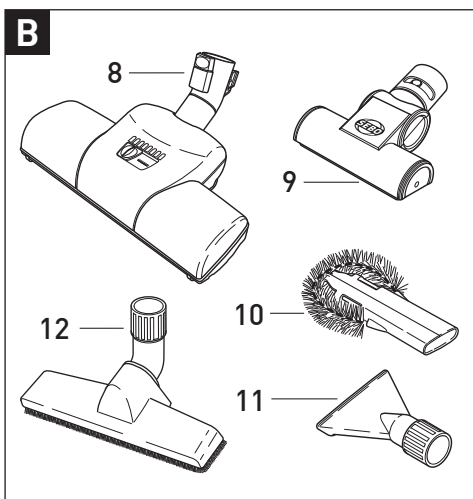

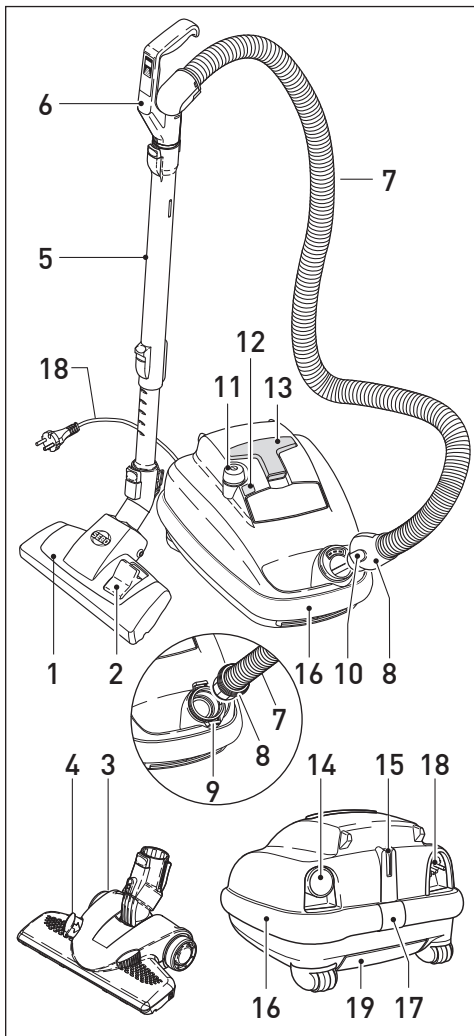

3. Gerätebeschreibung

- 1 Kombibodendüse*
- 2 Tritttaste*
- 3 SEBO KOMBI*
- 4 Fußschieber*
- 5 Teleskoprohr / Elektroteleskoprohr*
- 6 Handgriff, optional mit Leistungsregulierung*
- 7 Schlauch / Elektroschlauch*
- 8 Schlauchstutzen*
- 9 Sicherungsring*
- 10 Knopf*
- 11 Schaltknopf, optional mit Leistungsregulierung*
- 12 Filteranzeige, optional mit Betriebsanzeige*
- 13 Polsterdüse
- 14 Fugendüse
- 15 Parkhilfe
- 16 Airbelt Stoßschutz
- 17 Clip
- 18 Anschlussleitung
- 19 Filterdeckel

* Je nach Modell.

3. Machine Description

- 1 Standard Kombi Floor Head*
- 2 Hard floor/carpet pedal*
- 3 SEBO Deluxe Kombi Floor Head*
- 4 Slider*
- 5 Telescopic tube / Electric telescopic tube*
- 6 Handle/Handle with power control*
- 7 Hose / Electrical hose*
- 8 Hose end*
- 9 Retaining ring*
- 10 Catch*
- 11 On/Off knob with/ without power control*
- 12 Bag light with/without operating mode display*
- 13 Upholstery Nozzle
- 14 Crevice Nozzle
- 15 Parking groove
- 16 Airbelt bumper guard
- 17 Clip
- 18 Power Supply Cable
- 19 Filter Bag cover

* Depending on model.

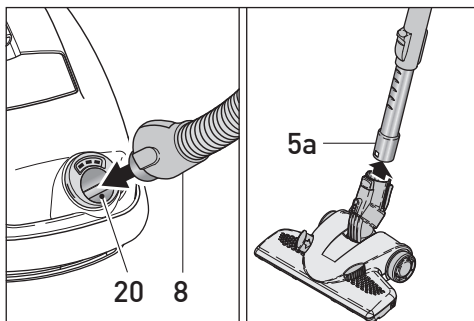

4. Inbetriebnahme

Stecken Sie den Schlauchstutzen (8) in den Sauganschluss (20) bis er einrastet. Schieben Sie eine SEBO Bodendüse oder Elektroteppichbürste* auf das untere Ende des Teleskoprohres (5a), bis dieses einrastet. Stecken Sie nun den Handgriff (6) in die andere Seite des Teleskoprohres (5) ein. Fertig!

4. Assembly

Push the hose end (8) into the neck (20) until it locks. Push a SEBO floor head onto the lower end of the telescopic tube (5a) until it locks. Insert the telescopic tube (5) onto the hose handle (6) until it locks into place.

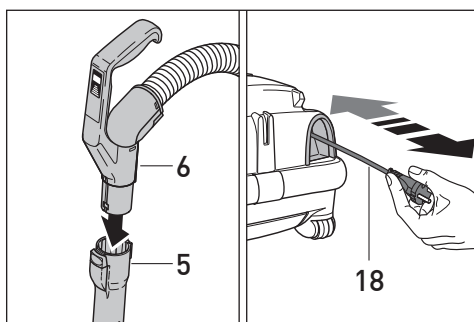

5. Handhabung

Stellen Sie sicher, dass der Schaltknopf (11) ausgeschaltet ist. Danach die Anschlussleitung (18) vollständig von der Leitungaufwicklung abrollen und den Netzstecker einstecken. Die Anschlussleitung arretiert automatisch. Durch erneutes kurzes Ziehen wird die Arretierung wieder gelöst und die Anschlussleitung spult sich automatisch auf. Das Teleskoprohr (5) sollte vor Arbeitsbeginn auf die gewünschte Arbeitshöhe eingestellt werden. Dies geschieht durch Betätigung der Schiebepaste (21). Schalten Sie nun das Gerät durch Drücken des Schaltknopfes (11) ein. Ihr SEBO AIRBELT K läuft besonders sanft an.

5. Operating Instructions

Please ensure that the on / off knob (11) is in the off position. Pull out the cable (18) completely and plug it into an appropriate mains outlet.

Before you start working adjust the telescopic tube (5). Use the slide button (21) to adjust the height of the telescopic tube. Now you can start the machine by pressing the on / off knob (11). Your SEBO AIRBELT K has a soft-start system for longer component life. This may delay starting slightly.

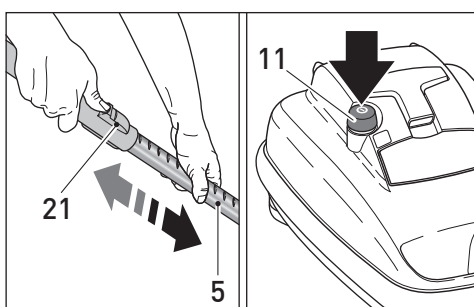

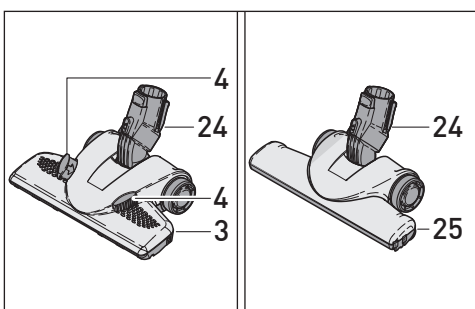
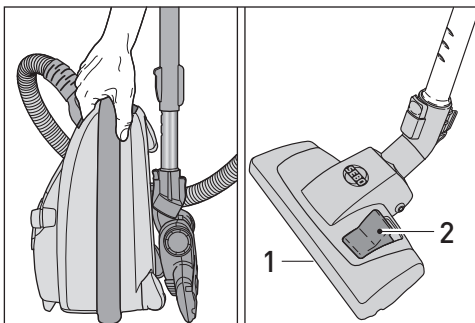
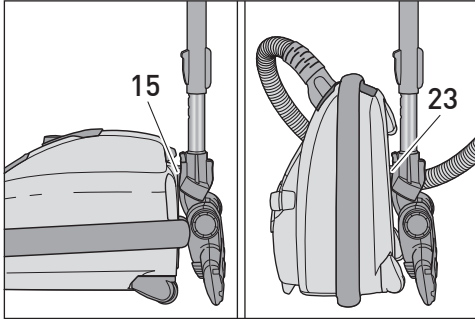
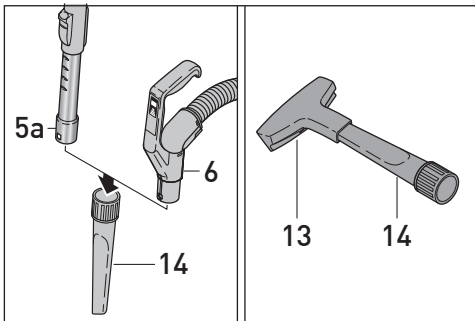
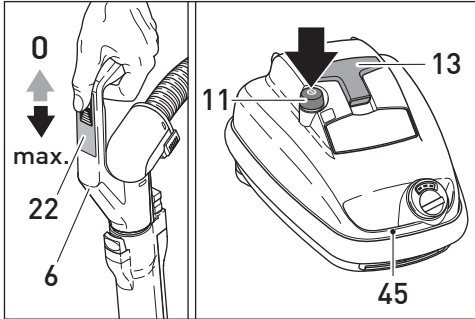
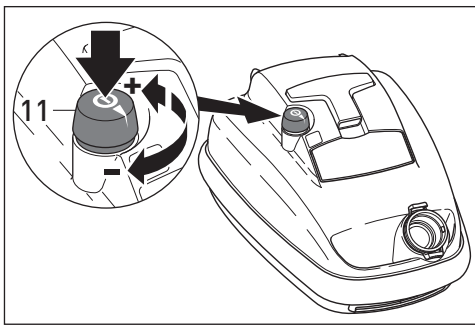

Die gewünschte Saugkraft können Sie je nach Geräteausstattung von 0 (Stand by-Modus) bis max. mit dem Schieberegler (22) im Handgriff (6) bzw. durch Drehen des Schaltknopfes (11) am Gerät regulieren.

Als integriertes Zubehör hat Ihr **SEBO AIRBELT K** eine hinten im Gerät eingesteckte Fugendüse (14), die sowohl auf das Teleskoprohr (5a) als auch auf den Handgriff (6) passt. Außerdem finden Sie oben auf dem Gerät eingerastet eine Polsterdüse (13), die Sie auf das schmale Ende der Fugendüse (14) aufstecken können.

Für kurze Saugpausen können Sie das Saugrohr mit der Bodendüse in der Parkhilfe (15) am Heck des Staubsaugers oder nach getaner Arbeit in die Abstellhilfe (23) an der Unterseite des Gerätes einstecken.

Nach Ende des Gebrauchs, das Gerät durch erneutes Drücken des Schaltknopfes (11) ausschalten. Ziehen Sie dann den Netzstecker aus der Steckdose. Die Anschlussleitung rollt sich sanft und gleichmäßig wieder auf, wenn Sie kurz daran ziehen. Der praktische Tragegriff (45) ermöglicht Ihnen jederzeit ein komfortables Tragen des Gerätes.

* Je nach Modell.

6. Bodendüsen und Elektroteppichbürsten

Kombibodendüse* (1) / SEBO KOMBI* (3):

Die Kombibodendüse* (1) ist für Teppiche (Borsten rein) oder Hartböden (Borsten raus) über die Tritttaste (2) einstellbar. Die neuartige Kombibodendüse **SEBO KOMBI*** (3) bietet mit ihrem einzigartigen Dreh-Kipp-Gelenk (24) größten Saugkomfort. Diese Düse verfügt über einen federnd gelagerten Naturborstenstreifen, der zudem einfach auswechselbar ist. Die **SEBO KOMBI** kann mit dem Fußschieber (4) je nach Bedarf auf Hartboden (Borsten raus) und Teppichboden (Borsten rein) eingestellt werden. Sie ist zusätzlich mit eingelassenen Verschleißbügeln und einem Bodenblech aus Edelstahl für hohe Beanspruchung ausgestattet.

* Je nach Modell

SEBO PARQUET* (25):

Diese Düse ist speziell für Parkettböden und andere empfindliche, glatte Hartböden entwickelt worden. Ausgestattet mit dem gleichen wendigen Dreh-Kipp-Gelenk (24) wie die **SEBO KOMBI** und vier Laufrollen lässt sich die **SEBO PARQUET** ganz leicht führen. Sie verfügt zudem über zwei federnd gelagerte Naturborstenstreifen, die problemlos ausgetauscht werden können.

To adjust the suction power, rotate the on / off power control knob (11) or slide the power control (22) in the handle (6) from 0 (Stand by-Mode) to max.*

The crevice nozzle (14) is located in the rear of the machine, opposite the plug recess. The crevice nozzle fits onto the hose handle (6) as well as onto the telescopic tube (5a). The upholstery nozzle (13) is located on the top of the machine. To use it, fit it to the end of the crevice nozzle (14).

If the vacuum cleaner is not used, the telescopic tube with floor attachment can be parked in the parking groove (15) besides the cable recess. For carrying the machine easily, the telescopic tube with floor attachment can be fitted into the carrying groove (23) on the underside.

Push the control knob (11) again to switch off the machine after use. Pull the plug out of the socket. To retract the cable, pull on it near the machine and the mechanism will automatically rewind. We recommend guiding the cable by hand to ensure a smooth retraction. The practical carrying handle (45) allows comfortable carrying of the machine.

* Depending on model.

6. Floor cleaning heads

Standard Kombi head *(1) / SEBO Deluxe Kombi Head*(3)

The Standard Kombi Head (1) can be adjusted to hard floors (bristles out) or carpets (bristles in) through the pedal (2). The new **SEBO Deluxe Kombi** (3) is equipped with a double-jointed "flex" neck (24) and offers a full range of manoeuvrability. It has natural bristles that can be easily replaced if worn out. The **SEBO Deluxe Kombi** can be adjusted to hard floors (bristles out) or carpet (bristles in) through the slider (4). Furthermore this head is equipped with heavy duty embedded stainless steel clamps and bottom plate for durability.

* Depending on model.

SEBO Deluxe Parquet* (25):

SEBO has developed this tough and durable parquet brush for optimum hard flooring cleaning. The "flex" neck (24) design provides superb manoeuvrability. Natural bristles and soft wheels make the **SEBO Deluxe Parquet** ideal for any type of hard flooring, delicate, uneven, or otherwise. The brushes float up and down to adjust to surface undulations to achieve ultimate performance. The front and rear brush strips are removable for easy replacement.

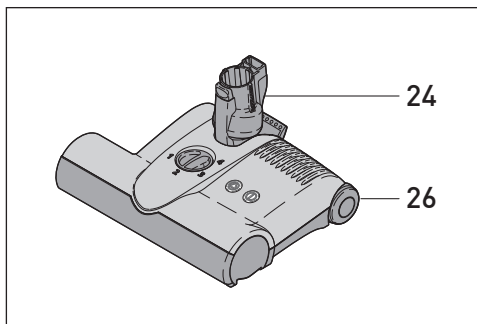

Elektroteppichbürste SEBO ET* (26)

Für die optimale Reinigung Ihrer Teppichböden empfehlen wir die Elektroteppichbürste SEBO ET (26). Zuverlässig befreit sie Ihren Teppich selbst von lästigen Tierhaaren und Fusseln. Durch Ihr einzigartiges Dreh-Kipp-Gelenk(24) ist die Elektroteppichbürste in alle Richtungen beweglich. Zusätzlich ist die SEBO ET mit einer 4-fach manueller Höheneinstellung ausgestattet. Die Elektroteppichbürste sorgt für eine ideale Reinigung bis zum Rand. Detaillierte Informationen finden Sie in den separaten Gebrauchsanweisungen.

Power Head SEBO ET* (26) :

The use of a power head is recommended for the optimal cleaning of carpets. The rotating design of the swivel neck (24) allows the SEBO ET power head (26) to move in any direction. The SEBO ET is equipped with manual brush height adjustment and brush on/off control. The power head provides to-the-edge brush action and effective all round cleaning. This power head has a separate instruction manual which gives detailed information of its use.

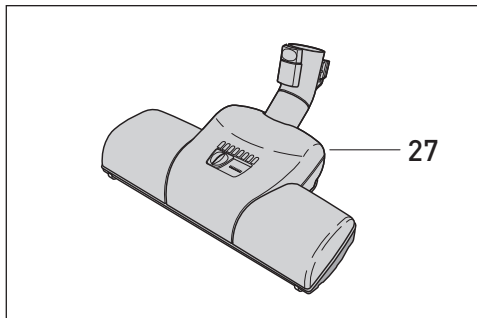

Turbobürste SEBO TT-C* (27):

Die Bürstenwalze der Turbobürste SEBO TT-C wird durch den Luftstrom des Staubsaugers angetrieben. Sie befreit Teppiche und Teppichböden von Fusseln und Fäden. Detaillierte Informationen können Sie der separaten Gebrauchsanweisung entnehmen.

Floor Turbo Brush SEBO TT-C* (27):

The brush roller of the turbo brush SEBO TT-C is powered by the air stream of the vacuum cleaner. The SEBO TT-C removes pet hairs and fibres from carpets and rugs, yet is gentle and very easy to use. For more information please see the separate SEBO TT-C instruction manual

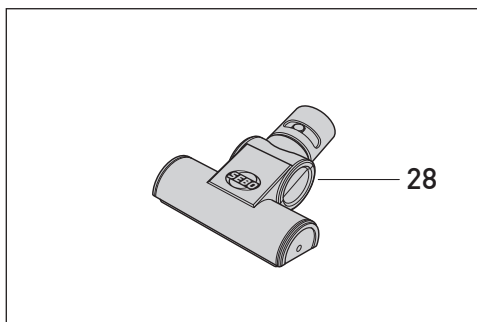

Polsterturbodüse SEBO PT-C* (28):

Die SEBO PT-C wird vom Saugstrom des Staubsaugers angetrieben und ist ideal für die Reinigung von strapazierfähigen Polstermöbeln, Matratzen u.ä.

Stair & Upholstery Turbo Brush SEBO PT-C* (28):

The brush roller is powered by the air stream and is ideal for cleaning small or awkward areas of carpet. It lifts the pile and gives superior fibre/hair pick up.

* Je nach Modell.

* Depending on model.

7. Wartung und Pflege

⚠ Zur Gewährleistung der Sicherheit und richtigen Funktion nur original SEBO Ersatzfilter verwenden. Alle Filtermedien dürfen auf keinen Fall gewaschen werden.

⚠ Use only genuine SEBO replacement bags and filters to ensure performance, longevity and safety. Do not wash filters.

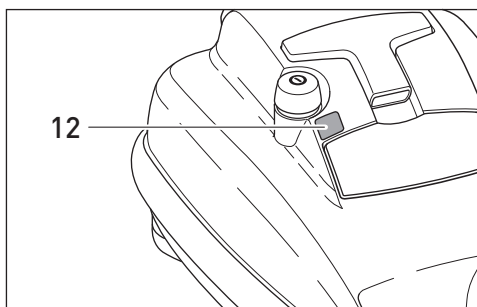

Filter- und Betriebsanzeige*

Am Aufleuchten der orangefarbenen Filteranzeige (12) können Sie einen reduzierten Luftstrom erkennen. Entweder muss die Filtertüte gewechselt werden oder es liegt eine Verstopfung vor (siehe Abschnitt Verstopfungen beseitigen). Je nach Art des Füllgutes kann ein Wechsel erforderlich sein, ohne dass die Filtertüte bis oben gefüllt ist. Da die Filteranzeige nicht bei niedriger Saugkraft eintritt, kontrollieren Sie sie bitte regelmäßig bei hoher Saugkraft.

If the orange light (12) is on, then the air stream is reduced. The orange light indicates a full filter bag or a blockage (see removing blockages). Vacuuming fine dust may require an earlier change even though the filter bag is not full. Fluff may overflow the bag without the light coming on. The light only works correctly at full power. At lower levels, the orange light (12) might not indicate correctly. Therefore check the status regularly at full power.

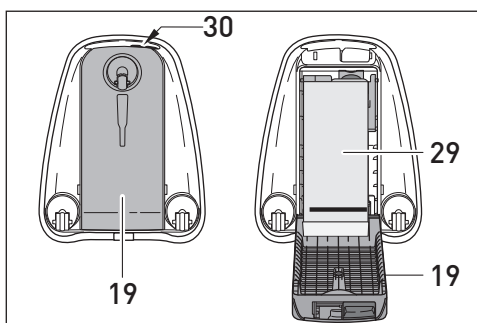

Je nach Geräteausstattung verfügt Ihr SEBO AIRBELT K zusätzlich über eine Betriebsanzeige, die nach dem Einschalten –unabhängig von der Position des Schiebereglers im Handgriff- grün leuchtet.

Some SEBO AIRBELT K models are equipped with an operating mode display, which turns green when the vacuum cleaner is on, regardless of the position of the slider in the handle.

Aus Sicherheitsgründen haben Geräte mit 2100 Watt einen elektronischen Thermo-Überlastungsschutz. Schaltet der Motor im Betrieb selbsttätig ab, liegt eine Überhitzung vor. Diese kann eintreten, wenn das Gerät zu lange bei leuchtender Filteranzeige betrieben wurde. Gerät ausschalten, Netzstecker ziehen und Ursache der Filteranzeige beheben. Nach ca. 20 bis 30 Minuten ist das Gerät wieder Betriebsbereit.

To prevent overheating when blocked, 2100 Watt models have a thermal cut-out device. If the orange bag light has been on and the motor will no longer run, the thermal cut-out may have activated. Please switch off and unplug the machine for approximately 30 minutes to cool down. Before trying to operate again, check the bag/filters/for blockages and replace/rectify as necessary.

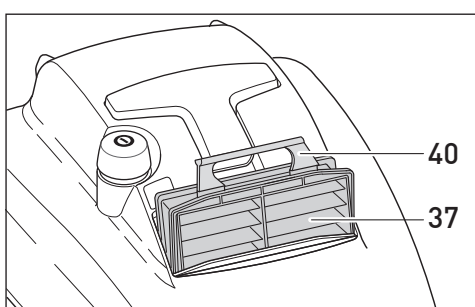
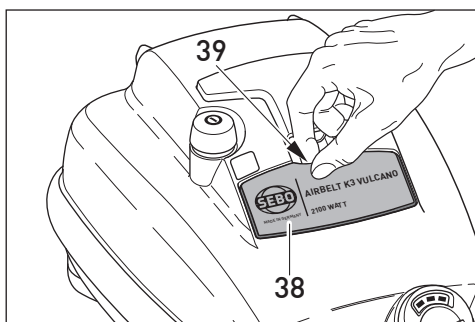
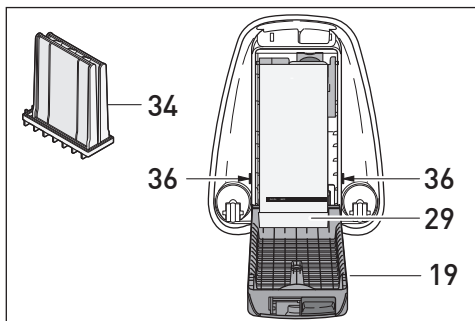
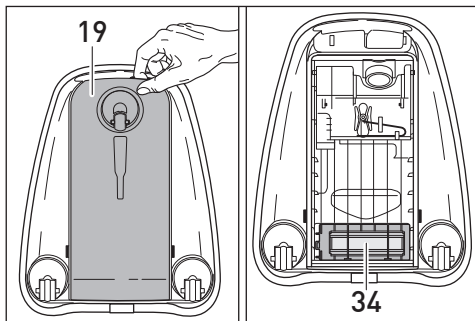
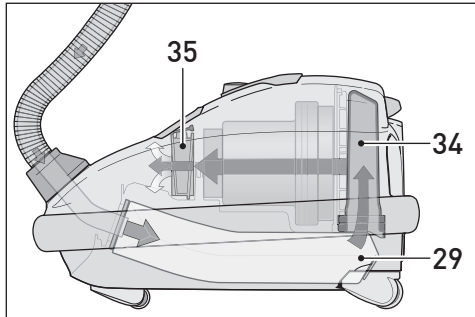
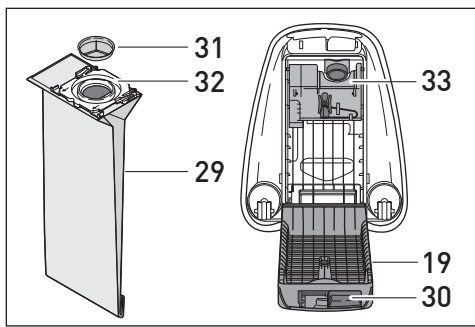

Wechsel der Ultra-Bag™ Filtertüte

Zum Wechsel der Filtertüte [29] das Gerät aufrecht stellen und den Filterdeckel [19] auf der Unterseite durch Drücken der Entriegelungstaste [30] öffnen. Die Filtertüte mit dem Hygienedeckel [31] schließen und herausnehmen. Schieben Sie die neue Filtertüte in den Filterhalter. Bitte achten Sie hierbei auf die richtige Positionierung. Der grüne Filterhalter [32] muss dabei auf beiden Seiten in die Führung des Filtertütenhalters [33] geschoben werden, bis er einrastet. Der Filterdeckel [19] schließt nur mit korrekt eingesetzter Filtertüte.

Hospital-Grade-Filter* / Micro-Filter K*

Der SEBO AIRBELT K ist serienmäßig mit einem dreistufigen Micro- bzw. S-Klasse-Filtersystem* ausgestattet, welches die besonderen Ansprüche von Allergikern und Asthmatikern erfüllt.

Die Luft strömt hierbei durch drei hochwirksame Microfilter: die Ultra-Bag™ Filtertüte [29], den Hospital-Grade-Filter* / Microfilter K* [34] und den Micro-Hygiene-Filter K [35].

Alle SEBO AIRBELT K Bodenstaubsauger können problemlos mit dem Hospital-Grade-Filter aufgewertet werden und erhalten somit die hochwertige S-Klasse-Filtration von SEBO.

Wechseln Sie alle Filter nach 16 Filtertüten regelmäßig aus, insbesondere dann, wenn Sie stark verschmutzt sind. Den Hospital-Grade-Filter* / Microfilter K* [34] können Sie nach Öffnen und Abnehmen des Filterdeckels [19] auf der Unterseite des Gerätes einfach herausziehen und durch Einstecken eines Neuen ersetzen. Beim Zusammenbau führen Sie den Filterdeckel links und rechts wieder in die Nuten [36] ein und legen das Ende der Filtertüte [29] in den Boden des Filterdeckels. Nur so lässt sich der Filterdeckel wieder schließen.

* Je nach Modell.

Micro-Hygiene-Filter K

Der Micro-Hygiene-Filter K [37] kann durch Öffnen der bedruckten Filterklappe [38] an der Oberseite des Gerätes getauscht werden. Zum Öffnen drücken Sie die Entriegelungstaste [39] der Filterklappe. Ziehen Sie den Micro-Hygiene-Filter K an seinem kleinen Griff [40] heraus. Achten Sie beim Einsetzen des neuen Micro-Hygiene-Filter K darauf, dass der kleine Griff abgeklappt in Richtung der Polsterdüse zeigt. Legen Sie die Filterklappe [38] wieder in die vorgesehenen Nuten ein und schließen Sie diese mit einem hörbaren Klick.

Airbelt Stoßschutz

Ihr neuer SEBO Bodenstaubsauger ist mit dem einzigartigen, patentierten Airbelt [16] Stoßschutz ausgestattet, der Ihre Einrichtung zuverlässig vor Beschädigungen schützt.

Changing the filter bag

To change the filter bag [29], put the machine upright and press the catch [30] to unlock the filter bag cover [19]. Seal the filter bag with the sealing cap [31] and lift it out.

Please ensure that the filter bag top [32] is located properly on both sides of the filter bag holder [33] and pushed in until it locks. The cover [19] can only be closed with a correctly fitted filter bag.

Hospital-Grade-Filter* / Micro-Filter K*

The SEBO AIRBELT K comes with a triple micro filter/ S-Class-Filtration System*, which is the perfect choice for customers with allergies and asthma.

The air flows through three high efficiency micro filters: the Ultra-Filter-Bag™ [29], the Hospital-Grade-Filter* / Micro-Filter K* [34] and the Micro-Hygiene-Filter K [35].

All SEBO AIRBELT K vacuum cleaners can be up-graded with the Hospital-Grade-Filter to achieve S-Class-Filtration.

We recommend changing all filters regularly, either if they have become very dirty, or once 16 filter bags have been used.

The Hospital-Grade-Filter* / Micro-Filter K* [34] can be pulled out once the filter bag cover [19] has been removed by sliding it up and out of the grooves [36]. To replace the filter bag cover slide it back into the two grooves. Please ensure that the bottom of the filter bag [29] is placed into the filter bag cover before closing.

* Depending on model.

Micro-Hygiene-Filter K

The Micro-Hygiene-Filter K [37] can be changed by removing the printed cover on top of the machine [38]. To release the cover lift the catch [39] in the upholstery nozzle recess. Pull out the Micro-Hygiene-Filter K using its handle [40] and fit the new filter in the same position. Please note that the filter handle should point towards the upholstery nozzle, when it is folded down. Replace the filter cover [38] and push until it locks into place.

Airbelt bumper guard

Your new vacuum cleaner is fitted with the patented Airbelt [16] shock absorber system, which protects your walls and furniture and eliminates exhaust air blast.

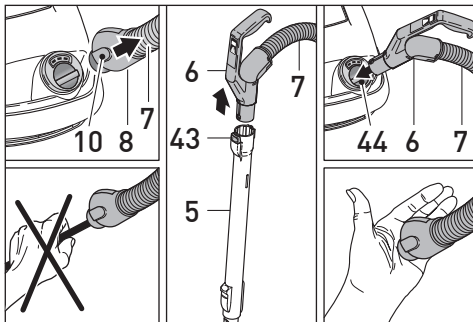
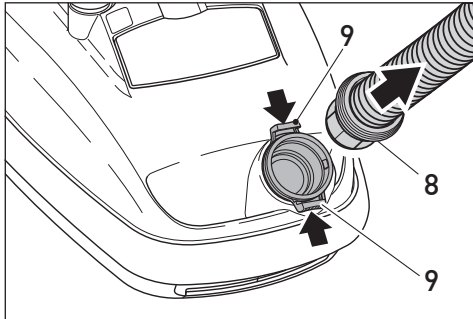
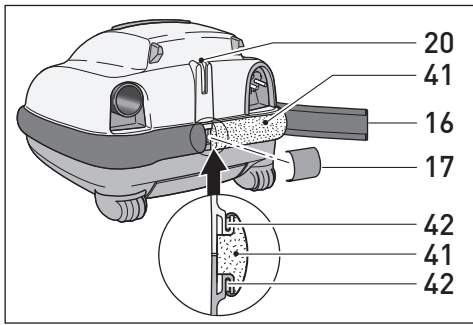

Er sorgt auch dafür, dass die gefilterte Luft rundum besonders leise und sanft wieder ausgeblasen wird.

Den Airbelt (16) können Sie austauschen, indem Sie den Clip (17) abnehmen und ihn einfach aus den Nuten ziehen. Der Schaumstoffträger (41) bleibt am Gerät. Führen Sie den neuen Airbelt mit den Verstärkungsstreifen so in die Nuten (42) ein, dass die weiße Fläche vom Gerät weg nach außen zeigt. Beginnen Sie an der Rückseite, fahren Sie rund um das Gerät fort und sichern Sie zum Schluss die Enden mit dem Clip (17).

Verstopfungen beseitigen

Bei Verstopfungen im Schlauch (7) nehmen Sie den Schlauchstutzen (8) durch Zusammendrücken des Sicherungsringes* (9) bzw. durch Drücken des Knopfes* (10) ab und lösen das Teleskoprohr (5) durch Drücken der Taste (43) vom Handgriff (6). Stecken Sie dann den Handgriff bei eingeschaltetem Gerät in den Sauganschluss (44) und saugen ihn von der anderen Seite aus. Dazu den Schlauch an der Verstopfung dehnen und mit der flachen Hand auf die Öffnung des Schlauches klopfen.



Reinigen Sie den Saugschlauch niemals mit einem Stab.

* Je nach Modell.

The Airbelt (16) can easily be changed if necessary. Take the clip (17) off and remove the Airbelt. The foam part (41) stays on the machine. To fit the new Airbelt, slot the side rails into the grooves (42). Start at the back and proceed round the machine. Secure the ends with the clip (17).

Removing blockages

If the orange light (12) remains on after the filter bag has been changed and the filters are in good condition, there is likely a blockage in the system. First, check for suction at the end of the hose (7). If you can only feel a small amount of suction, the blockage is in the hose. To unblock, squeeze the retaining rings* (9) respectively push the catch* (10) at the hose end (8) and remove the hose from the neck. Next, release the telescopic tube (5) from the hose handle (6) by pressing the catch (43). Turn the machine on at full power. Reverse the airflow through the hose by fitting the handle (6) into the neck (44). Stretch the hose in the spot where the blockage is and close the free end of the hose repeatedly with your hand.



Never clean down the hose with a stick or a pointed object.

* Depending on model.

8. Technische Daten*

Gebälsemotor.....	1500 Watt
max.....	1800 Watt
Luftmenge.....	61 l / s
Ultra-Bag™ Filtertüte.....	3 l, 4-lagig
Gewicht.....	5,5 kg
Isolationsklasse.....	II, doppelt isoliert
Aktionsradius.....	10,5 m / 10.8 m*

Gebälsemotor.....	1800 Watt
max.....	2100 Watt
Luftmenge.....	68 l / s
Ultra-Bag™ Filtertüte.....	3 l, 4-lagig
Gewicht.....	5,5 kg
Isolationsklasse.....	II, doppelt isoliert
Aktionsradius.....	10,5 m / 10.8 m*

* Je nach Modell.

Für technischen Service wenden Sie sich bitte an Ihren SEBO Fachhändler oder direkt an die SEBO Stein & Co.GmbH.

8. Technical Details*

Vacuum Motor.....	1500 Watt
max.....	1800 Watt
Air Flow.....	61 l/s
Filter Bag.....	3 litres, 4-layer
Weight.....	5,5 kg
Protection.....	double insulated
Cleaning Range.....	10,5 m / 10.8 m*

Vacuum Motor.....	1800 Watt
max.....	2100 Watt
Air Flow.....	68 l/s
Filter Bag.....	3 litres, 4-layer
Weight.....	5,5 kg
Protection.....	double insulated
Cleaning Range.....	10,5 m / 10.8 m*

* Depending on model.

For Service please contact your supplier or the address overleaf.



MADE IN GERMANY



SEBO Stein&Co. GmbH, Wülfrather Straße 47-49, 42553 Velbert, Germany
 Telefon +49 (0) 20 53 / 89 81, Telefax +49 (0) 20 53 / 89 85, www.sebo.de
 ©2008 SEBO Stein&Co. GmbH ©Eingetragenes Warenzeichen. Technische Änderungen vorbehalten.

SEBO (UK) Ltd - The Merlin Centre
 Cressex Business Park, High Wycombe, Bucks HP12 3QL.
 Phone: 0 14 94 - 46 55 33, Fax: 0 14 94 - 46 10 44, www.sebo.co.uk
 ©2008 SEBO Stein&Co. GmbH ©Registered Trademark. Subject to change.